

MARTINETTO IDRAULICO

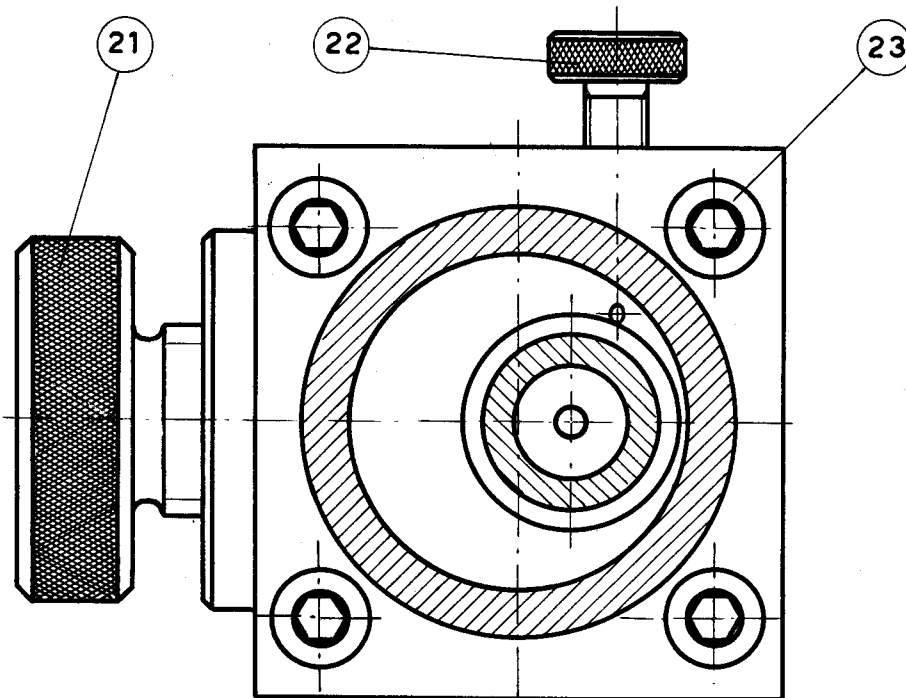

SEZ. A-A

23	VITE 8 x 25 UNI 2383A-8G	4			
22	TAPPO	1	∅ 19 x 40	A	37
21	APPOGGIO	1	∅ 50 x 65	Aq	42
20	TESTATA	1	73 x 72 x 66	Aq	42
19	VITE	2	∅ 12 x 15	A	37
18	STANTUFFO	1	∅ 32 x 60	B	17
17	GUARNIZIONE	1	O. Ring. R 127		
16	MOLLA	1	∅ 0,2 x 250	C	72
15	GUARNIZIONE	1	O. Ring. R 119		
14	MOLLA	1	∅ 0,6 x 150	C	72
13	GRANO	1	∅ 32 x 60	Aq	60
12	ECCENTRICO	1	∅ 25 x 120	Aq	60
11	GUARNIZIONE	1	O. Ring. R 141		
10	MANOVELLA	1	∅ 25 x 125	Aq	42
9	TAPPO	1	∅ 50 x 40	A	37
8	BOCCOLA	1	∅ 42 x 60	Aq	60
7	GUARNIZIONE	1	O. Ring. R 137		
6	MOLLA	1	∅ 2,5 x 800	C	72
5	SFERA	2	∅ 6,35		
4	CORPO	1	73 x 72 x 125	Aq	42
3	GUARNIZIONE	1	O. Ring. R 149		
2	PISTONE	1	∅ 55 x 75	Aq	60
1	GUARNIZIONE	1	O. Ring. R 142		

POS.	DENOMINAZIONE	QUANT.	DIMENS. GREZZO	MATERIALE	NOTE
------	---------------	--------	----------------	-----------	------

TOLLERANZE

TEMPO CONCESSO

SCALA 1 : 1



ESERCIZIO PROPOSTO DA CAPOLAVORO "BEMETEL,,